

Telas de PROJEÇÃO

TES **34**
ANOS
1990
O futuro agora

MODELOS

- 1 ▶ ELÉTRICA
- 2 ▶ RETRÁTIL
- 3 ▶ TRIPIÉ
- 4 ▶ MAPA

Figuras Ilustrativas

Garanta um resultado impecável na projeção multimídia



ELÉTRICA

Linha completa de telas de projeção para os mais variados tipos de ambientes.

TES **34**
ANOS
1990
O futuro agora

Rodovia Anhanguera SP330 - Km 296 | Cravinhos - SP - CEP: 14140-000.

Av. Dr. Chucri Zaidan, 1550 | Edifício Capital Corporate Office - SI 1615 | São Paulo SP - CEP 04583-110

www.tes.com.br

+55 (16) 3951-9030

contato@tes.com.br

Tela de Projeção **ELÉTRICA** – Série A

CARACTERÍSTICAS



ELÉTRICA

A Tela de Projeção Elétrica - TES possui tecido de projeção Matte White (branco opaco), de verso preto, com ganho de brilho de 1,1 a 1,5 vezes. Pintura epóxi, eletrostática a pó anticorrosiva. As bordas pretas no tecido permitem melhor enquadramento da imagem. Para limpeza da superfície, use água e sabão ou detergente neutro.



Tecido Matte White

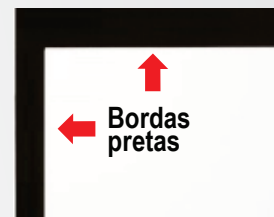

Bordas pretas

Modelos

TEM 100VA

Formato: 4:3 (vídeo)
Diagonal (polegadas): 100"
Área de projeção (A:B): 2032 X 1524 mm
Estojo (C): 2315 mm

TEM 106HA

Formato: 16:9 (Home)
Diagonal (polegadas): 106"
Área de projeção (A:B): 2350 X 1320 mm
Estojo (C): 2620 mm

TEM 120VA

Formato: 4:3 (vídeo)
Diagonal (polegadas): 120"
Área de projeção (A:B): 2440 X 1830 mm
Estojo (C): 2680 mm

Conteúdo da Embalagem

Tela de Projeção, Kit de Instalação,
Controle Remoto (com fio e sem fio) e
Manual do Usuário em Português do Brasil.

Possui estojo octogonal metálico em aço carbono com a mesma pintura epóxi (eletrostática a pó, anticorrosiva), na cor branca, presentes em estojos metálicos em alumínio.

Pode ser instalada no teto ou na parede. O mecanismo de acionamento das telas elétricas TES é feito de forma automática através de controle remoto e com botoeira, que permite abertura e fechamento total da tela, além de parada em qualquer altura. Possui modelos em 110V ou 220V.



Acionamento por controle remoto e por botoeira

Fixação na parede

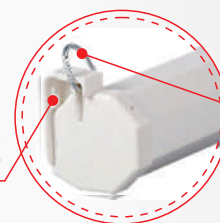

Fixação no teto

Dimensões

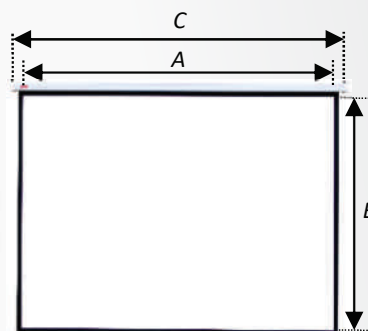

Rodovia Anhanguera SP330 - Km 296 | Cravinhos - SP - CEP: 14140-000.

Av. Dr. Chucri Zaidan, 1550 | Edifício Capital Corporate Office - SI 1615 | São Paulo SP - CEP 04583-110

www.tes.com.br

+55 (16) 3951-9030

contato@tes.com.br

Tela de Projeção **RETRÁTIL** - Série A

CARACTERÍSTICAS



A Tela de Projeção Retrátil - TES possui tecido de projeção Matte White (branco opaco), de verso preto, com ganho de brilho de 1,1 a 1,5 vezes. Pintura epóxi, eletrostática a pó anticorrosiva. As bordas pretas no tecido permitem melhor enquadramento da imagem. Para limpeza da superfície, use água e sabão ou detergente neutro.



Tecido
Matte White

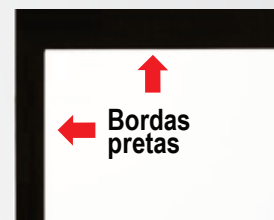

Bordas
pretas

Possui estojo octogonal metálico em aço carbono com a mesma pintura epóxi (eletrostática a pó, anticorrosiva), na cor branca, presentes em estojos metálicos em alumínio. Pode ser instalada no teto ou na parede. Acionamento manual e enrolamento automático do tecido por sistema de mola interna, que mantém um tensionamento vertical. Com sistema de parada "multiponto" para permitir o ajuste da altura da tela em várias posições. Possui puxador na parte inferior da tela. Incluso kit com buchas, parafusos e corda do puxador.

Modelos

TRM 150SA

Formato: 1:1 (quadrado)
Diagonal (polegadas): 84"
Área de projeção (A:B): 1500 X 1500 mm / Estojo (C):1620 mm

TRM 180SA

Formato: 1:1 (quadrado)
Diagonal (polegadas): 100"
Área de projeção (A:B): 1800 X 1800 mm / Estojo (C):1890 mm

TRM 200SA

Formato: 1:1 (quadrado)
Diagonal (polegadas): 111"
Área de projeção (A:B): 2000 X 2000 mm / Estojo (C):2130 mm

TRM 100VA

Formato: 4:3 (vídeo)
Diagonal (polegadas): 100"
Área de projeção (A:B): 2030 X 1530 mm / Estojo (C) 2200 mm

TRM 106HA

Formato: 16:9 (home)
Diagonal (polegadas): 106"
Área de projeção (A:B): 2340 X 1320 mm / Estojo (C): 2510 mm

TRM 120VA

Formato: 4:3 (vídeo)
Diagonal (polegadas): 120"
Área de projeção (A:B): 2440 X 1830 mm / Estojo (C):2610 mm

Ajuste de
Altura

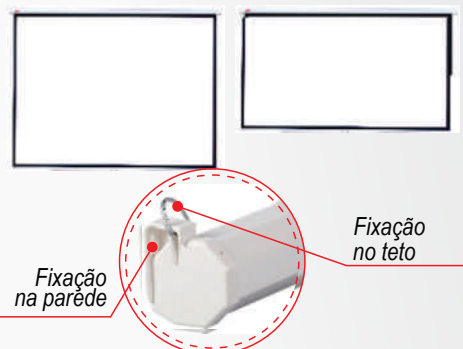

Fixação
na parede

Fixação
no teto

Dimensões

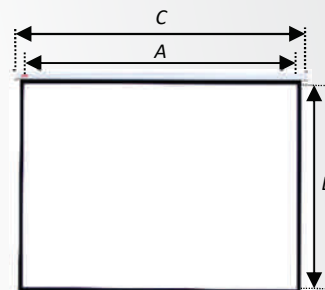

Conteúdo da Embalagem

Tela de Projeção, Kit de Instalação e Manual do Usuário em Português do Brasil.

Fabricado na China. Para extensão de garantia do produto ou peças específicas, consulte nossa área comercial.

TES **34**
ANOS
1990
O futuro agora

Rodovia Anhanguera SP330 - Km 296 | Cravinhos - SP - CEP: 14140-000.

Av. Dr. Chucri Zaidan, 1550 | Edifício Capital Corporate Office - SI 1615 |
São Paulo SP - CEP 04583-110

www.tes.com.br

+55 (16) 3951-9030

contato@tes.com.br

Tela de Projeção **TRIPÉ** - Série A

CARACTERÍSTICAS

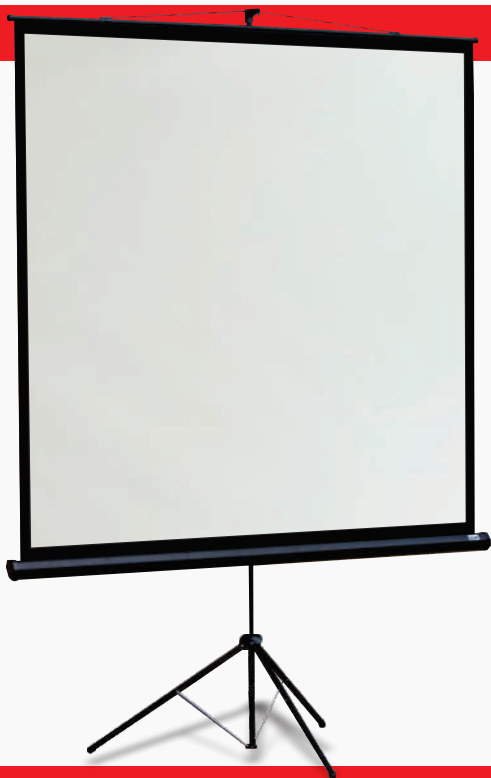

A Tela de Projeção Tripé - TES possui tecido de projeção Matte White (branco opaco), de verso preto, com ganho de brilho de 1,1 a 1,5 vezes. Pintura epóxi, eletrostática a pó anticorrosiva. As bordas pretas no tecido permitem melhor enquadramento da imagem. Para limpeza da superfície, use água e sabão ou detergente neutro.



Tecido
Matte White

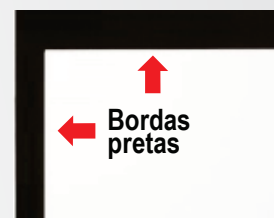

Bordas
pretas

Possui estojo octogonal metálico, integrado ao tripé, em aço carbono com a mesma pintura epóxi (eletrostática a pó, anticorrosiva), na cor preta, presentes em estojos metálicos em alumínio.

Possui uma alça com empunhadura e uma trava da haste e da empunhadura com sistema de clique. Além do mais, o ajuste de altura é com múltiplas paradas (mecanismo de enrolamento retrátil). A tela tripé da TES pode ser transportada para qualquer ambiente e montada com facilidade.

Modelos

TMM 180SA

Formato: 1:1 (quadrado)
Diagonal (polegadas): 100"
Área de projeção (A:B): 1800 X 1800 mm
Estojo (C): 1880 mm
Altura do Tripé (D): 3120 mm

TMM 200SA

Formato: 1:1 (quadrado)
Diagonal (polegadas): 111"
Área de projeção (A:B): 2000 X 2000 mm
Estojo (C): 2140 mm
Altura do Tripé (D): 3300 mm

TMM 100VA

Formato: 4:3 (vídeo)
Diagonal (polegadas): 100"
Área de projeção (A:B): 2032 X 1524 mm
Estojo (C): 2180 mm
Altura do Tripé (D): 3200 mm

TMM 120VA

Formato: 4:3 (vídeo)
Diagonal (polegadas): 120"
Área de projeção (A:B): 2440 X 1830 mm
Estojo (C): 2580 mm
Altura do Tripé (D): 3300 mm

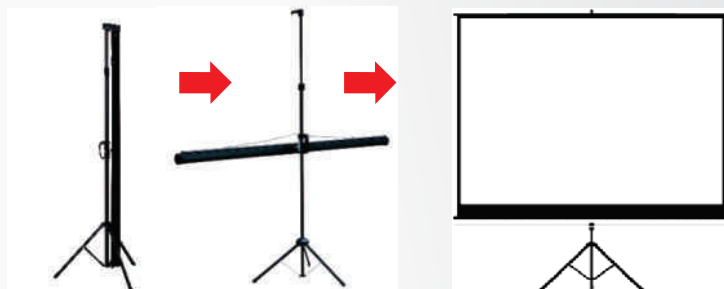

Dimensões

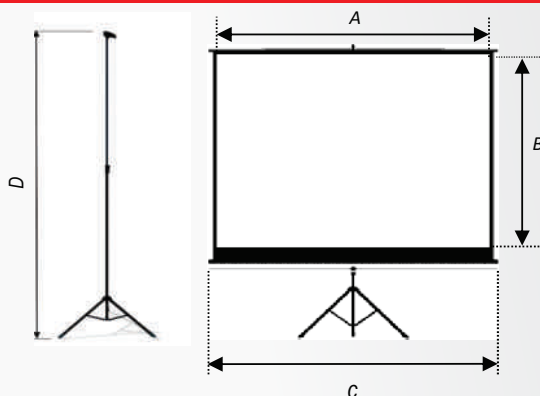

Conteúdo da Embalagem

Tela de Projeção e Manual do Usuário em Português do Brasil.



Tela de Projeção **MAPA** - Série A

CARACTERÍSTICAS

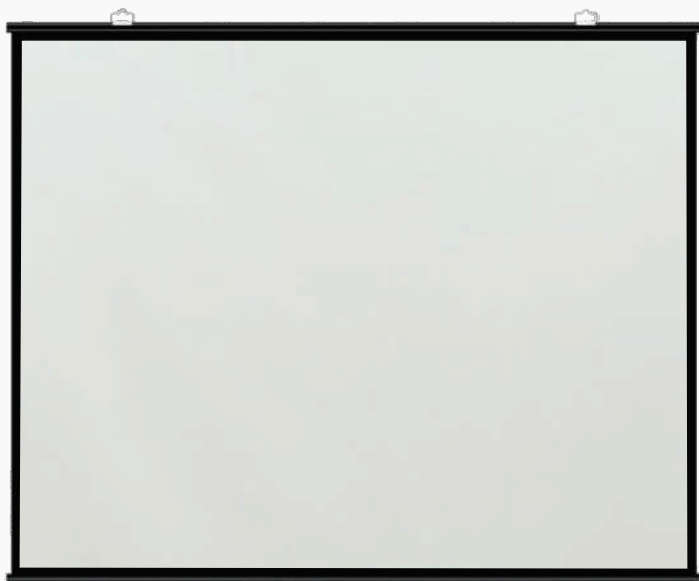

A Tela de Projeção Mapa - TES possui tecido de projeção Matte White (branco opaco), de verso preto, com ganho de brilho de 1,1 a 1,5 vezes. As bordas pretas no tecido permitem melhor enquadramento da imagem. Para limpeza da superfície, use água e sabão ou detergente neutro.



Tecido Matte White

Possui hastes metálicas superior e inferior em aço carbono com pintura epóxi (eletrostática a pó, anticorrosiva) na cor preta. Na haste superior possui suportes metálicos, permitindo a fixação fácil e rápida em paredes, teto ou suportes especiais.

Modelos

TMM 180SA

Formato: 1:1 (quadrado)

Diagonal (polegadas): 100"

Área de projeção (A:B): 1800 X 1800 mm

Área Total (C:D): 1880 X 1880 mm



Possuem suportes metálicos, permitindo a fixação fácil e rápida em paredes ou suportes especiais.

Conteúdo da Embalagem

Tela de Projeção, Kit de Instalação e Manual do Usuário em Português do Brasil.

Dimensões

