

# Telas de PROJEÇÃO



## MODELOS

- 1 ► ELÉTRICA
- 2 ► RETRÁTIL
- 3 ► TRIPIÉ
- 4 ► MAPA

Figuras Ilustrativas

Garanta um resultado impecável na projeção multimídia



ELÉTRICA

Linha completa de telas de projeção para os mais variados tipos de ambientes.



Rodovia Anhanguera SP330 - Km 296 | Cravinhos - SP - CEP: 14140-000.

Av. Dr. Chucri Zaidan, 1550 | Edifício Capital Corporate Office - SI 1615 | São Paulo SP - CEP 04583-110

[www.tes.com.br](http://www.tes.com.br)

+55 (16) 3951-9030

[contato@tes.com.br](mailto:contato@tes.com.br)

# Tela de Projeção **ELÉTRICA** – Série A

## CARACTERÍSTICAS



ELÉTRICA

A Tela de Projeção Elétrica - TES possui tecido de projeção Matte White (branco opaco), de verso preto, com ganho de brilho de 1,1 a 1,5 vezes. Pintura epóxi, eletrostática a pó anticorrosiva. As bordas pretas no tecido permitem melhor enquadramento da imagem. Para limpeza da superfície, use água e sabão ou detergente neutro.

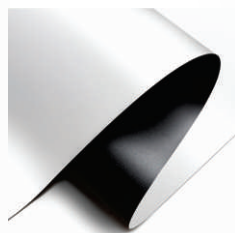

Tecido Matte White

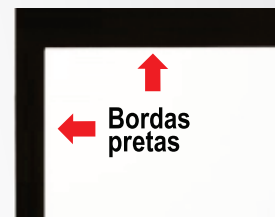

## Modelos

### TEM 100VA

Formato: 4:3 (vídeo)  
Diagonal (polegadas): 100"  
Área de projeção (A:B): 2032 X 1524 mm  
Estojo (C): 2315 mm

### TEM 106HA

Formato: 16:9 (Home)  
Diagonal (polegadas): 106"  
Área de projeção (A:B): 2350 X 1320 mm  
Estojo (C): 2620 mm

### TEM 120VA

Formato: 4:3 (vídeo)  
Diagonal (polegadas): 120"  
Área de projeção (A:B): 2440 X 1830 mm  
Estojo (C): 2680 mm

Possui estojo octogonal metálico em aço carbono com a mesma pintura epóxi (eletrostática a pó, anticorrosiva), na cor branca, presentes em estojos metálicos em alumínio.

Pode ser instalada no teto ou na parede. O mecanismo de acionamento das telas elétricas TES é feito de forma automática através de controle remoto e com botoeira, que permite abertura e fechamento total da tela, além de parada em qualquer altura. Possui modelos em 110V ou 220V.



Acionamento por controle remoto e por botoeira

Fixação na parede

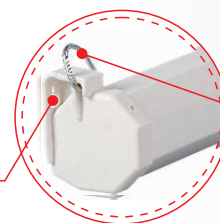

Fixação no teto

## Dimensões

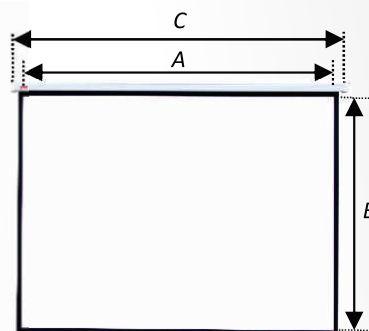

## Conteúdo da Embalagem

Tela de Projeção, Kit de Instalação, Controle Remoto (com fio e sem fio) e Manual do Usuário em Português do Brasil.



Rodovia Anhanguera SP330 - Km 296 | Cravinhos - SP - CEP: 14140-000.

Av. Dr. Chucri Zaidan, 1550 | Edifício Capital Corporate Office - SI 1615 | São Paulo SP - CEP 04583-110

www.tes.com.br

+55 (16) 3951-9030

contato@tes.com.br

# Tela de Projeção **RETRÁTIL** - Série A

## CARACTERÍSTICAS



A Tela de Projeção Retrátil - TES possui tecido de projeção Matte White (branco opaco), de verso preto, com ganho de brilho de 1,1 a 1,5 vezes. Pintura epóxi, eletrostática a pó anticorrosiva. As bordas pretas no tecido permitem melhor enquadramento da imagem. Para limpeza da superfície, use água e sabão ou detergente neutro.



## Modelos

### TRM 180SA

Formato: 1:1 (quadrado)  
Diagonal (polegadas): 100"  
Área de projeção (A:B): 1800 X 1800 mm / Estojo (C):1890 mm

### TRM 200SA

Formato: 1:1 (quadrado)  
Diagonal (polegadas): 111"  
Área de projeção (A:B): 2000 X 2000 mm / Estojo (C):2130 mm

### TRM 100VA

Formato: 4:3 (vídeo)  
Diagonal (polegadas): 100"  
Área de projeção (A:B): 2030 X 1530 mm / Estojo (C) 2200 mm

### TRM 106HA

Formato: 16:9 (home)  
Diagonal (polegadas): 106"  
Área de projeção (A:B): 2340 X 1320 mm / Estojo (C): 2510 mm

### TRM 120VA

Formato: 4:3 (vídeo)  
Diagonal (polegadas): 120"  
Área de projeção (A:B): 2440 X 1830 mm / Estojo (C):2610 mm.....

Possui estojo octogonal metálico em aço carbono com a mesma pintura epóxi (eletrostática a pó, anticorrosiva), na cor branca, presentes em estojos metálicos em alumínio. Pode ser instalada no teto ou na parede. Acionamento manual e enrolamento automático do tecido por sistema de mola interna, que mantém um tensionamento vertical. Com sistema de parada "multiponto" para permitir o ajuste da altura da tela em várias posições. Possui puxador na parte inferior da tela. Incluso kit com buchas, parafusos e corda do puxador.

Ajuste de  
Altura

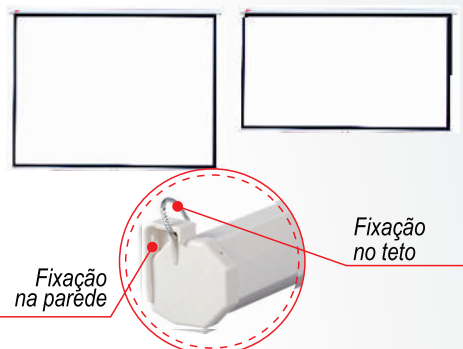

## Dimensões

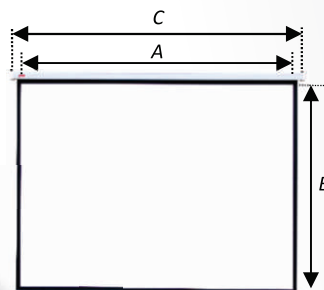

## Conteúdo da Embalagem

Tela de Projeção, Kit de Instalação e Manual do Usuário em Português do Brasil.



Rodovia Anhanguera SP330 - Km 296 | Cravinhos - SP - CEP: 14140-000.

Av. Dr. Chucri Zaidan, 1550 | Edifício Capital Corporate Office - SI 1615 | São Paulo SP - CEP 04583-110

www.tes.com.br

+55 (16) 3951-9030

contato@tes.com.br

# Tela de Projeção **TRIPÉ** - Série A

## CARACTERÍSTICAS

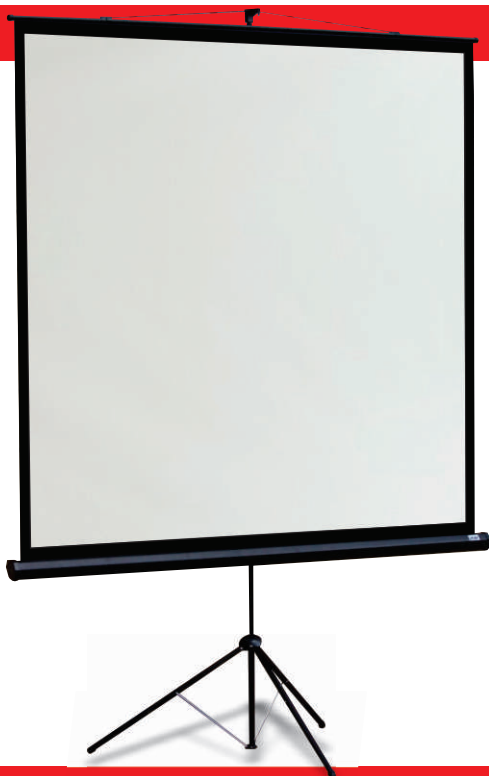

A Tela de Projeção Tripé - TES possui tecido de projeção Matte White (branco opaco), de verso preto, com ganho de brilho de 1,1 a 1,5 vezes e ângulo de visão de 150°-160°. Pintura epóxi, eletrostática a pó anticorrosiva. As bordas pretas no tecido permitem melhor enquadramento da imagem. Para limpeza da superfície, use água e sabão ou detergente neutro.

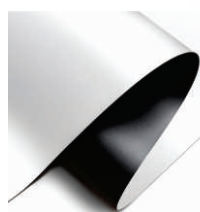

Tecido  
Matte White



Bordas  
pretas

Possui estojo octogonal metálico, integrado ao tripé, em aço carbono com a mesma pintura epóxi (eletrostática a pó, anticorrosiva), na cor preta, presentes em estojos metálicos em alumínio.

Possui uma alça com empunhadura e uma trava da haste e da empunhadura com sistema de clique. Além do mais, o ajuste de altura é com múltiplas paradas (mecanismo de enrolamento retrátil). A tela tripé da TES pode ser transportada para qualquer ambiente e montada com facilidade.

## Modelos

### TTM 180SA

Formato: 1:1 (quadrado)  
Diagonal (polegadas): 100"  
Área de projeção (A:B): 1800 X 1800 mm  
Estojo (C): 1880 mm  
Altura do Tripé (D): 3120 mm

### TTM 200SA

Formato: 1:1 (quadrado)  
Diagonal (polegadas): 111"  
Área de projeção (A:B): 2000 X 2000 mm  
Estojo (C): 2140 mm  
Altura do Tripé (D): 3300 mm

### TTM 100VA

Formato: 4:3 (vídeo)  
Diagonal (polegadas): 100"  
Área de projeção (A:B): 2032 X 1524 mm  
Estojo (C): 2180 mm  
Altura do Tripé (D): 3200 mm

### TTM 120VA

Formato: 4:3 (vídeo)  
Diagonal (polegadas): 120"  
Área de projeção (A:B): 2440 X 1830 mm  
Estojo (C): 2580 mm  
Altura do Tripé (D): 3300 mm

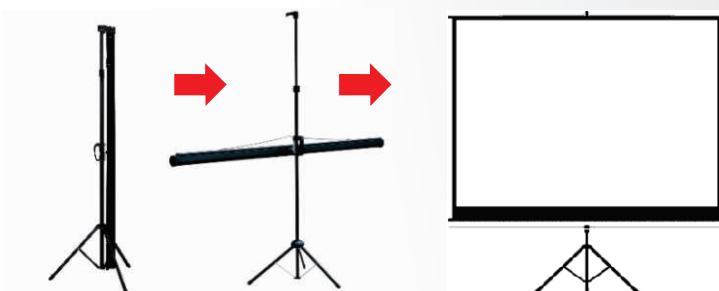

## Dimensões

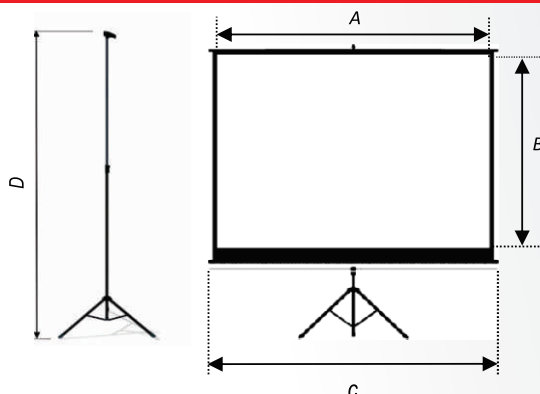

## Conteúdo da Embalagem

Tela de Projeção e Manual do Usuário em Português do Brasil.



# Tela de Projeção **MAPA** - Série A

## CARACTERÍSTICAS



A Tela de Projeção Mapa - TES possui tecido de projeção Matte White (branco opaco), de verso preto, com ganho de brilho de 1,1 a 1,5 vezes. As bordas pretas no tecido permitem melhor enquadramento da imagem. Para limpeza da superfície, use água e sabão ou detergente neutro.



Tecido Matte White

Possui hastes metálicas superior e inferior em aço carbono com pintura epóxi (eletrostática a pó, anticorrosiva) na cor preta. Na haste superior possui suportes metálicos, permitindo a fixação fácil e rápida em paredes, teto ou suportes especiais.

## Modelos

### TMM 180SA

Formato: 1:1 (quadrado)

Diagonal (polegadas): 100"

Área de projeção (A:B): 1800 X 1800 mm

Área Total (C:D): 1880 X 1880 mm



Possuem suportes metálicos, permitindo a fixação fácil e rápida em paredes ou suportes especiais.

## Conteúdo da Embalagem

Tela de Projeção, Kit de Instalação e Manual do Usuário em Português do Brasil.



## Dimensões

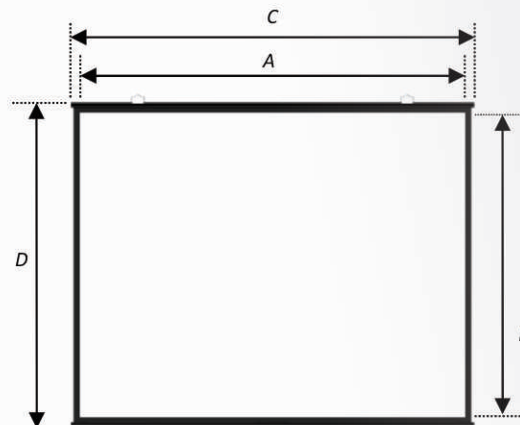

Figuras Ilustrativas